

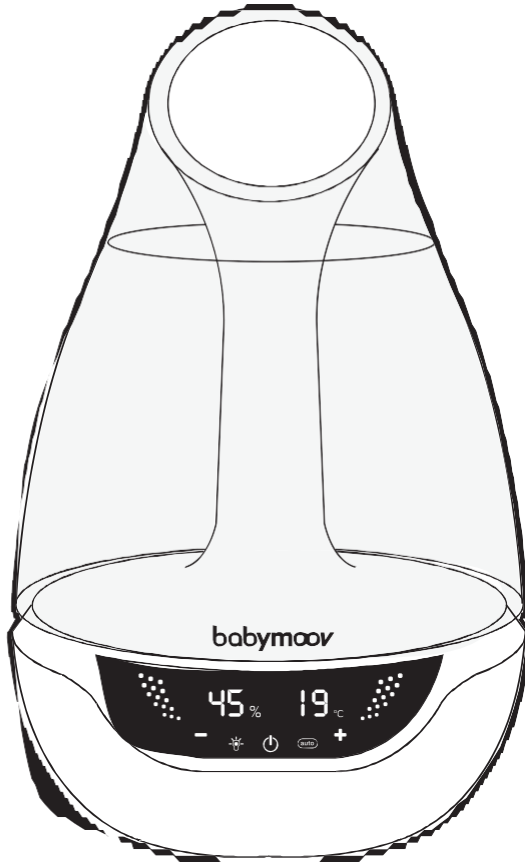

babymoov[®]
with mums

Garantie
À VIE*

LIFETIME
Warranty*



Hygro⁺

Ref. A047011

Kasutusjuhend

Babymoov
Parc Industriel des Gravanches 16, rue Jacqueline Auriol
63051 Clermont-Ferrand 2-
France www.babymoov.com

Hotline (only for France):

04 73 28 37 37

Designed and engineered by Babymoov in France



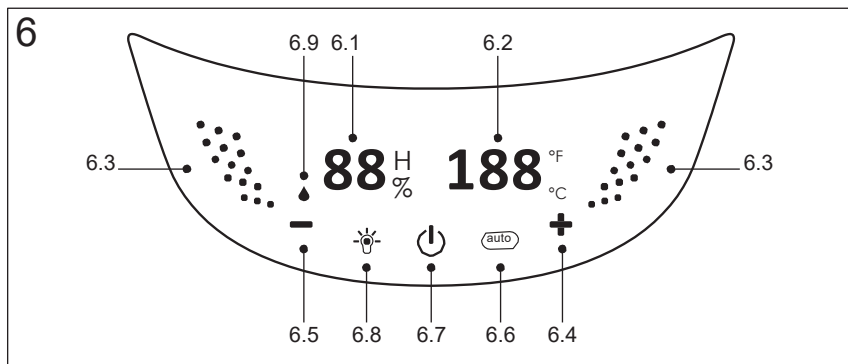
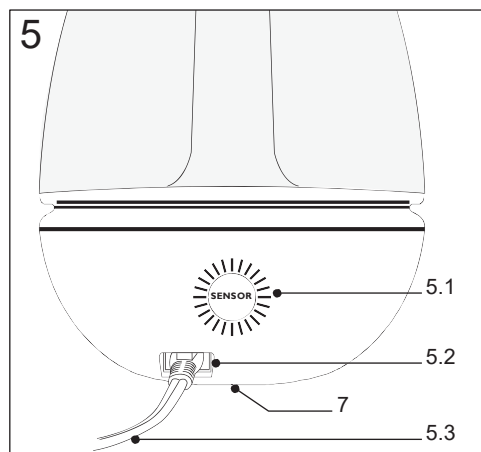
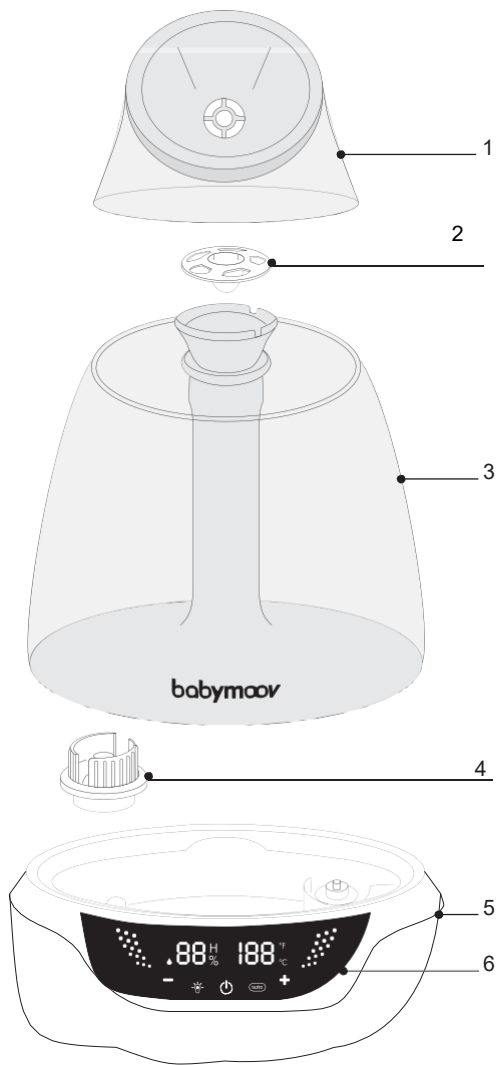

HYGRO⁺

MASINA OSAD

1. Kate
2. Eeterlike õlide hajutustops
3. Veepaak
4. Kork
5. Alus
 - 5.1. Niiskussensor
 - 5.2. Toiteallikas
 - 5.3. Toitejuhe
6. Puuetundlik ekraan
 - 6.1. Niiskustase ja taimer
 - 6.2. Temperatuur (°C/°F) taimer
 - 6.3. Veeaurutaseme displei
 - 6.4. Tõsta veeaurutaset (1 to 5)
 - 6.5. Alanda veeaurutaset
 - 6.6. Programmeerimine
 - 6.7. Sisse-/väljalülitusnupp
 - 6.8. Öölamp
 - 6.9. Veetaseme indikaator
7. Õhu väljalase (ventilatsioon)

KIIRE JUHEND

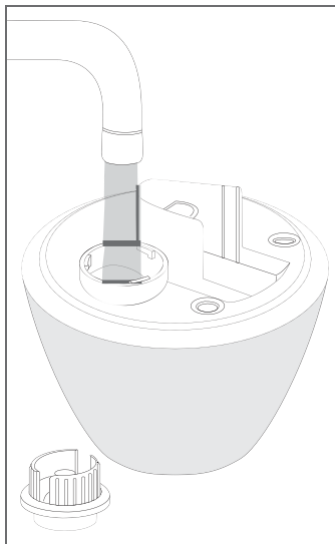

Samm 1

Täida veepaak veega (max. 2,5 liitrit), keerake kork tugevasti kinni, asetage paak aluse peale.

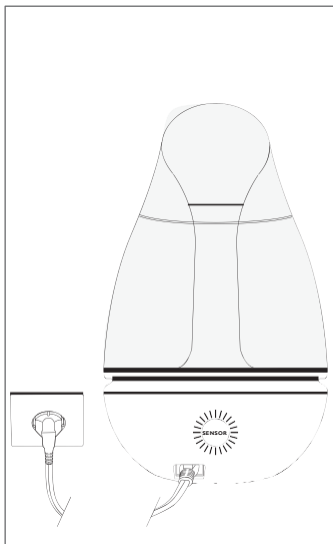

Samm 2

Ühendage vooluvõrku, vajutage lülitist sisse, seejärel valige soovitud kogus veeauru, kasutades +/- nuppe.

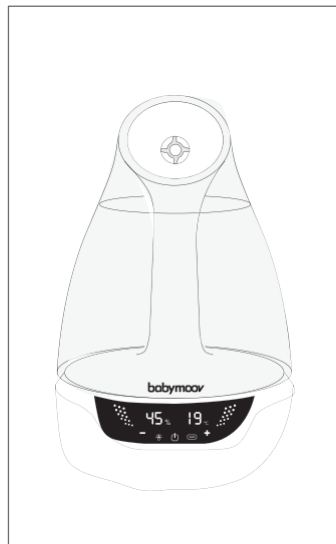

Samm 3

Sinu Hygro+ õhuniisutaja on valmis kasutamiseks! See toodab juba puhast ja jahedat veeauru üle kogu ruumi.

TEHNILISED ANDMED

- Pinge:220-240V/50Hz
- Sageus:50-60Hz
- Võimsus:25W
- Töötemperatuur:0-40°C
- Veeauru voolukiirus:250ml/hrmaximum
- Veepaagi mahutavus:2.5 liitrit
- Sobib ruumile suurusega 8–20m²
- Maksimaalne kestvusaeg:22h
- Niiskussensori vahemik:30to90%
- Soovituslik niiskustase lapse toa jaoks on 40-50%

HOIATUSED

Elektriseadme kasutamisel tuleb jälgida ettevaatusabinõusid, eriti kui laps on läheduses. Paigalda õhuniisutaja lapse käeulatuses eemale. Loe läbi need ohutusjuhised enne õhuniisutaja sisselülitamist.

- Kontrolli, et seadmele märgitud voolupinge vastab kodus olevale voolupingele.
- Elektrilöögi vältimiseks ära kunagi pane seadet, selle juhet või pistikut vette või muu vedeliku sisse.
- Kasuta seadet ainult sihtotstarbeks. Muul otstarbel kasutamine on vale ja ohtlik.
- Kui seade, voolujuhe või pistik on saanud vigastada, tõmba koheselt vooluvõrgust välja ning ärge kasuta seadet. Parandustöid võib teostada ainult kvalifitseeritud tehnik.
- Antud seadmel ei ole ühtegi detaili, mida kasutaja peaks hooldama. Ära eemalda seadme osi.
- Ole väga ettevaatlik, kui kasutad õhuniisutajat lapse läheduses.
- Ära kasuta õhuniisutajat ilma veeta.
- Ära kunagi lisa pesuvahendit, kemikaale või lõhnastajaid.
- Alati kasuta külma vett. Soovitame kasutada destilleeritud vett, et tagada veepihusti ja –detektori optimaalne töövoime.
- Ära lase juhtmel rippuda üle laua- või letiserva ega puutuda kuuma pinna vastu.
- Aseta seade horisontaalsele ja stabiilsele pinnale (eemale otsese päikesevalguse käest)
- Ära aseta seadet kuuma gaasi- või elektripliidi ega kuuma ahju lähedusse.
- Ära kunagi puutu andurit oma käte või metallist detailiga. Ära kunagi liiguta seadet, kui see sisaldab vett või kui seade töötab.
- Ära jäta vett paaki pikaks ajaks; see võib soodustada bakterite levikut.
- Kui toodet ei kasutata, puhastatakse või hoistatakse, siis alati eemalda seade vooluvõrgust.
- Seade on mõeldud ainult koduses majapidamises kasutamiseks..
- Kui toitejuhe läheb katki, tuleb see välja vahetada tootja, volitatud teeninduse või kvalifitseeritud tehniku poolt.
- See seade ei ole mõeldud kasutamiseks isikutele, kes on füüsilise või vaimse häirega. Või isikutele, kel puudub kogemus või teadmised seadmega ümber käimisel. Välja arvatud juhul, kui isik, kes on vastutav nende eest on instrueerinud neid seadet kasutama.
- Lapsi tuleb jälgida, et nad ei mängiks selle seadmega.
 - Elektri- ja elektroonikaseadmed tuleb hävitada vastavas kogumispunktis. Ära viska elektri- ja elektroonikaseadmeid sorteerimata prügi hulka, vaid vii see vastavasse kogumispunkti.
 - Üle kogu Euroopa Liidu, see sümbol märgib ära tooted, mida ei tohi visata tavaprügi hulka ning mida tuleb viia vastavasse kogumispunkti.



ÕHUNIISUTAJA FUNKTSIOONID

Hygro+^s õhuniisutaja funktsioon võimaldab sul reguleerida õhuniiskuse taset ruumis, kui seade on paigaldatud.

N.B.: Soovituslik õhuniiskuse tase lapse magamistoas on 40%-50% vahel.

MANUAALNE

- Eemalda õhuniisutaja kate(1) ja eemalda eeterlike õlide hajutustops(2).
- Eemalda veepaak(3) õhuniisutaja aluse pealt.
- Pööra paak ümber ning keera lahti kork(4).
- Täida veepaak kraanivee või destilleeritud veega.
N.B.:külm vesi – maksimum 2.5l.
- Keera kork (4) tugevasti kinni, seejärel pööra veepaak ümber ning aseta aluse peale.
N.B.:oota mõned sekundid, kuni õhuniisutaja alus täitub veega.Veepaagi peal olev Babymoov-i logo peab olema suunaga väljapoole (displei poole).
- Aseta eeterlike õlide hajutustops(2) oma kohale tagasi ning aseta veepaagi peale tagasi ka õhuniisutaja kate(1).
N.B.:eeterlike õlide hajutustops peab olema tila otsaga allapoole.
- Ühenda oma Hygro+ õhuniisutaja vooluvõrku, kasutades selleks toitejuhet ning vajuta ON. ⏻
- Vali sobiv veeaurutase, vajutades +/- nuppe, seejärel suuna õhuniisutaja soovitud suunas, kasutades õhuniisutaja katet(1).
 - 1stlevel: veeaurutase = 110ml/h
 - 2ndlevel: veeaurutase = 150ml/h
 - 3rdlevel: veeaurutase = 180ml/h
 - 4thlevel: veeaurutase = 220ml/h
 - 5thlevel: veeaurutase = 250ml/h

Veeaurutase säilitab viimati valitud taseme, juhul kui õhuniisutaja lülitatakse välja.

N.B.:veendu, et veeaur ei ole suunatud pistiku või mõne muu elektrilise seadme poole.

- Sinu Hygro+ õhuniisutaja on valmis kasutamiseks! See toodab juba puhast ja jahedat veeauru üle kogu ruumi.

- Seadme väljalülitamiseks vajutage lihtsalt OFF nuppu⏻

N.B.: peale 30 sekundit tegevusetust, lülitub ekraan automaatselt ooterežiimile. Taasaktiveerimiseks vajuta lihtsalt ON nuppu.

VEEKOGUS JA KASUTUSAEG

N.B.: veekogus veepaagis määrab ära, kui kaua seade töötab.

Veetaseme indikaator  lülitub sisse, kui paagis ei ole piisavalt vett.

NIISKUSMÕÕDIKU SEADMINE

Vajuta  nuppu 3 sekundit, et paigaldada Hygro+ seadmele automaatne seiskamine niiskustaseme saavutamisel.

- «90%» vilgub. Vajuta +/- et valida sobiv niiskustaseme piir.
- Vajuta  nuppu 3 sekundit, et sisestada ja aktiveerida need sätted.



 muutub siniseks. Kuvatakse ruumi hetke niiskustase.

Sinu Hygro+ õhuniisuti peatub automaatselt, kui soovitud niiskustase on saavutatud.



Vajuta korra  nuppu, et kontrollida sätteid.

Niiskustaseme piir kuvatakse 3 sekundiks.

Kuidas muuta sätteid:

- Vajuta  nuppu 3 sekundit. Viimati sisestatud sätted kuvatakse ekraanil.
- Vajuta +/- et valida uus niiskustaseme piir.
- Vajuta  nuppu 3 sekundit, et sisestada ja aktiveerida need sätted.

 nupp muutub siniseks. Kuvatakse ruumi hetke niiskustase.

Niiskustaseme  automaatse sätte peatamiseks ning manuaalsele tagasi üleminekuks  vajuta ON/OFF nuppu 5 sekundit, kuniks (auto) nupp muutub taas valgeks.

NIISKUSMÕÕDIKU SEADMINE KOOS TAIMERIGA

Õhuniisutaja automaatseks peatamiseks hoidke alt  nuppu 3 sekundit.

- «90%» vilgub. Vajuta +/- et valida sobiv niiskustaseme piir.
- Vajuta korra  nuppu: vilkuvalt kuvatakse «00:00». Vajuta «+/-» et seade taimer 30 minutiliste vahedega (näiteks.:00:30/01:00/01:30.jne).

N.B.: pikalt nuppu «+/-» all hoides saate taimeri aja seada kiiremini.

- Vajuta  nuppu 3 sekundit, et sisestada ja aktiveerida need sätted.



 nupp muutub siniseks. Kuvatakse ruumi hetke niiskustase.

Sinu Hygro+ õhuniisuti peatub automaatselt, kui soovitud niiskustase on saavutatud või kui taimer jookseb nulli (00:00).

Vajuta korra  nuppu, et kontrollida sätteid.



Niiskustaseme piir kuvatakse 3 sekundiks. Seejärel kuvatakse taimer 3 sekundiks, enne kui esialgne ekraan ilmub.

Kuidas muuta sätteid:

- Vajuta korra  nuppu. Viimati sisestatud sätted kuvatakse ekraanil.
- Vajuta +/- et valida uus niiskustaseme piir.
- Vajuta korra  nuppu: vilkuvalt kuvatakse «00:00». Vajuta «+/-» et seade taimer 30 minutiliste vahedega (näiteks.:00:30/01:00/01:30.jne).
- N.B.: pikalt nuppu «+/-» all hoides saate taimeri aja seada kiiremini.

- Vajuta  nuppu 3 sekundit, et sisestada ja aktiveerida need sätted.

 nupp muutub siniseks. Kuvatakse ruumi hetke niiskustase.

Niiskustaseme  automaatse sätte peatamiseks ning manuaalsele tagasi üleminekuks  vajuta ON/OFF nuppu 5 sekundit, kuniks (auto) nupp muutub taas valgeks.

EETERLIKE ÕLIDE HAJUTAMINE

Hygro+ õhuniisutajaga on võimalik hajutada ka eeterlike õlisid.

Lihtsalt lisa paar tilka eeterlike õlisid hajutustopsi(2) ning lülita õhuniisutaja sisse.

TÄHELEPANU:

- Ära kunagi vala eeterlike õlisid otse veepaaki või õhuniisutaja kattest sisse.
- Konsulteerige oma arstiga, et valida sobivad eeterlikud õlid vastavalt lapse eale.
- Hoida eeterlikud õlid lapse käeulatuses eemal.
- Õli allaneelamisel konsulteerige koheselt oma arstiga.

ÕÖLAMBIFUNKTSIOON

Hygro+ õölambil on 7 erinevat värvi.

Vajuta õölambi nuppu  et lülitada õölamp sisse.

Õölamp vahetab värvi igakord kui sa vajutad nuppu .

Tulede automaatseks vahetuseks (vikerkaare funktsioon) hoida õölambi nuppu  all 3 sekundit.

TERMOMEETRI FUNKTSIOON

Hygro+ õhuniisutaja termomeetri funktsioon kuvab sulle vastava toa temperatuuri, kuhu seade on paigaldatud.

N.B.: et vahetada temperatuuri skaalat(°C/°F): hoida mõlemat nuppu «+» ja «-» samaaegselt all 3 sekundit. Soovituslik temperatuur lapse magamistoas on vahemikus 19- 21°C.

HOOLDUS JA ETTEVAATUSABINÕUD

- Järgi neid puhastusprotsesse, et garanteerida korrektne ja efektiivne toimimine.
- Enne puhastamist eemalda seade vooluvõrgust ning oota kuni alus on jahtunud.
- Puhasta õhuniisutaja pehme ja niiske lapi või svammiga. Lase kuivada. Ära kunagi pane seadet vee või mõne muu vedeliku sisse.
- Puhasta veepaaki regulaarselt.
- Ära kunagi kasuta pesuvahendeid, et puhastada õhuniisuti detaile, mis puutuvad kokku veega.
- Eemalda alus regulaarselt. Vala 250ml puhast äädikat aluse sisse. Lase seista 20 minutit ning puhasta kõik sisemised pinnad pehme harjaga.
- Õrnalt puhasta ümber anduri, kasutades pehmet harja. Ära vajuta otseselt anduri peale. Tühjenda äädikalahus kraanikaussi. Loputa puhta kuuma veega.
- Ära kunagi kasuta pesuvahendeid, lahuseid või abrasiive, kuna need võivad pindasid kahjustada.
- Enne hoiustamise tühjenda veepaak ja alus veest. Tühjendamisel lähtu alusel olevast sümbolist (kummale poole valada). Veendu, et kõik osad on täiesti kuivad, seejärel keera kork veidi lahti, et vältida kinni kleepumist.

KORDUMA KIPPUVAD KÜSIMUSED

Kas ma võin veepaaki lisada kuuma või keevat vett, et parandada veeauru tootmist?

Ei, selliselt võid igavesekes kahjustada oma seadet. Hygro+ toodab külma veeauru kasutades selleks ultraheli, seega see ei vaja kuuma vett. Lisa külma või toatemperatuuril vett.

Veepaaki jäi natukene vett, kas ma peaksin selle tühjendama?

Jah. Vett tuleb vahetada regulaarselt, et vältida hallituse teket ja bakterite levikut. Kui sa ei plaani kasutada õhuniisutajat pikemat aega, siis tühjenda see veest ning lase kuivada enne hoiustamist.